

FLT 32	SCARICATORE DI CONDENSA A GALLEGGIANTE PER IMPIANTI A VAPORE	PN40
		dal Ø1 1/2" al Ø2" dal DN40 al DN50

DESCRIZIONE

Gli scaricatori di condensa a galleggiante FLT 32 (apertura aria integrale) con elemento termostatico incorporato sono ideati per tutti i tipi di sistemi a bassa e media pressione di vapore. L'elemento termostatico dà l'opportunità a questo scaricatore di poter liberare le tubazioni all'avvio dell'impianto da tutti gli in condensabili creatisi. Applicazioni tipiche comprendono unità di riscaldamento, scambiatori di calori, essiccatori con a monte valvole modulanti e in tutti quegli ambiti dove un drenaggio continuo è essenziale.

PRINCIPALI CARATTERISTICHE

Scarico modulante. Scarico di condensa a temperatura vapore. Insensibile a improvvisi o ampi carichi e cambi di pressione. Eccellente scarico dell'aria e degli incondensabili attraverso l'elemento termostatico.

OPZIONI

Tappo equalizzatore, foro per drenaggio (o presa per valvola di scarico).

USO

Vapore saturo e surriscaldato.

MODELLI DISPONIBILI

FLT32-4.5 - FLT32-10 - FLT32-14 - FLT32-21

CONNESSIONI

Filettate femmine ISO 7/1 Rp (BS21) o NPT. Flangiate DIN o flangiate ANSI.

INSTALLAZIONE

Installazione standard:

orizzontale con flusso da destra a sinistra.

Su richiesta:

flusso da sinistra a destra o installazione verticale.

COME ORDINARE

Es.: Scaricatore a galleggiante FLT32-4.5 Ø1/2"

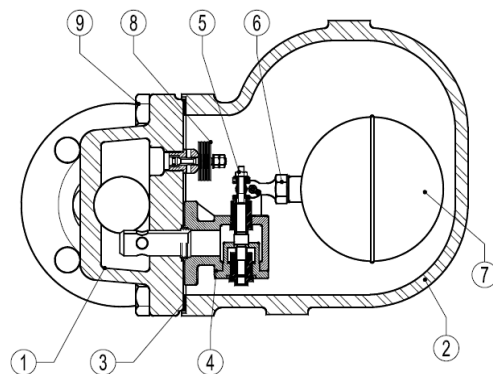

POS	DESCRIZIONE	MATERIALE
1	CORPO	GP240GH / 1.0619
2	COPERCHIO	GP240GH / 1.0619
3*	GUARNIZIONE	INOX / GRAFITE
4*	SEDE	CF8 / 1.4308
5*	OTTURATORE	AISI420 / 1.4021
6*	LEVA	AISI304 / 1.4301
7*	GALLEGGIANTE	AISI304 / 1.4301
8*	ELIMINATORE D'ARIA	INOX (BIMETALLO)
9	VITI	ACCIAIO 8.8

* PARTI DI RICAMBIO DISPONIBILI

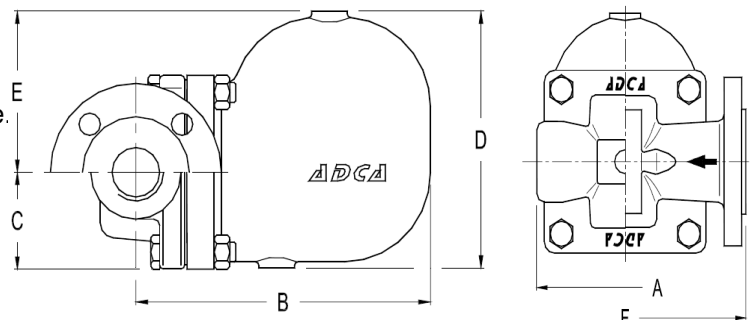

MARCHIO CE (PER - Direttiva Europea 97/23/EC)	
PN40	CATEGORIA
DN40 - DN50	1 (Marcato CE)

PRESSIONE MASSIMA		TEMPERATURA MASSIMA	
di progetto	di lavoro	di progetto	di lavoro
40 bar	32 bar	300 °C	250 °C

DN	CONNESSIONI FILETTATE					CON FLANGE	
	A	B	C	D	E	PESO	PESO
	(mm)	(mm)	(mm)	(mm)	(mm)	(kg)	(kg)
40	210	248	79	208	131	16,9	20,3
50	210	248	79	208	131	17,5	22,2

MOD.	DIAM.	CAPACITÀ DEL FLUSSO (in kg/h)												
		PRESSIONE DIFFERENZIALE (bar)												
		0,5	1	1,5	2	4,5	7	10	12	14	16	21		
FLT32-4.5	40 - 50	2400	3400	3900	4500	7300								
FLT32-10	40 - 50	1500	2000	2600	3000	4000	5400	6200						
FLT32-14	40 - 50	950	1300	1600	1800	2600	3250	3900	4210	4950				
FLT32-21	40 - 50	950	1300	1600	1800	2600	3250	3900	4210	4950	5000	5600		